

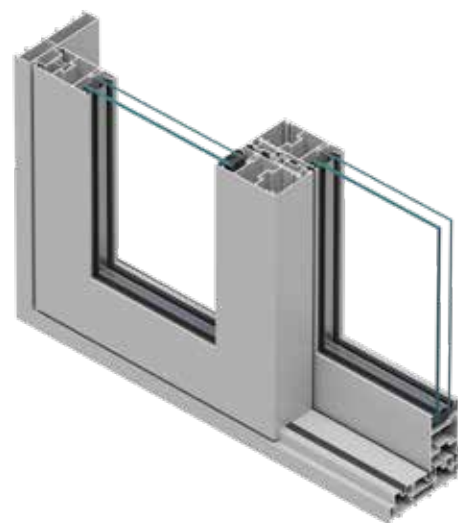

LET'S BUILD A BETTER FUTURE

## Drzwi tarasowe przesuwne **MB-50V SLIDE**

System MB-50V SLIDE przeznaczony jest do wykonywania drzwi przesuwnych o dużych gabarytach, które doskonale doświetlają pomieszczenia i wizualnie "powiększają" powierzchnię mieszkalną poprzez połączenie jej z zewnętrznym tarasem lub ogrodem. Produkt ten stworzony został z myślą o rynkach nie wymagających od konstrukcji wysokiej izolacyjności termicznej. W systemie MB-50V SLIDE Aluprof wykorzystał swoje wieloletnie doświadczenie w projektowaniu niezawodnych przesuwnych drzwi tarasowych. Zastosowane rozwiązania docenią zarówno klienci, jak i producenci. Dla pierwszych największymi atutami będzie wysoka estetyka oraz nowoczesne uszczelki, które zapewniają bezszelestną pracę i wysoką szczelność. Producenci z kolei docenią bardzo łatwy montaż drzwi. Konstrukcje wykonane z systemu MB-50V SLIDE mogą być wypełnione szkłem pojedynczym lub zespolonym. W zależności od potrzeb na połączeniu skrzydeł drzwi możemy zastosować standardowy lub wąski słupek. Dzięki swoim właściwościom drzwi przesuwne MB-50V SLIDE mogą znajdować zastosowanie w różnego typu budynkach: zarówno indywidualnych, jak i hotelowych lub apartamentowych. Produkt doskonale spełni oczekiwania osób poszukujących solidnych, a jednocześnie estetycznych drzwi, oferujących wygodę w ich codziennym użytkowaniu.



wysoka estetyka i komfort użytkowania

# SYSTEM DRZWI TARASOWYCH PRZESUWNYCH / MB-50V SLIDE

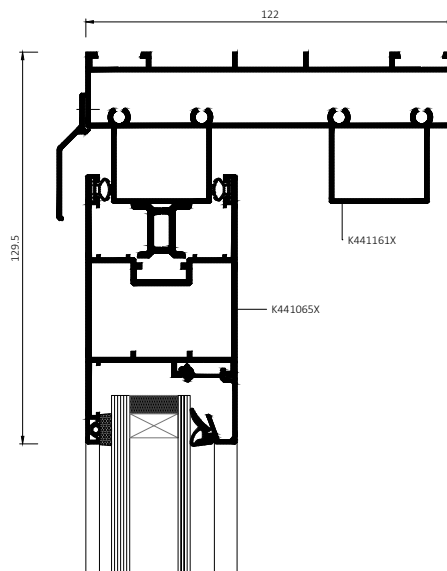

Przekój górny drzwi

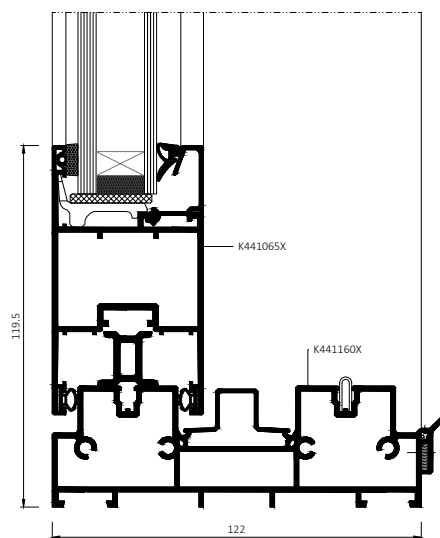
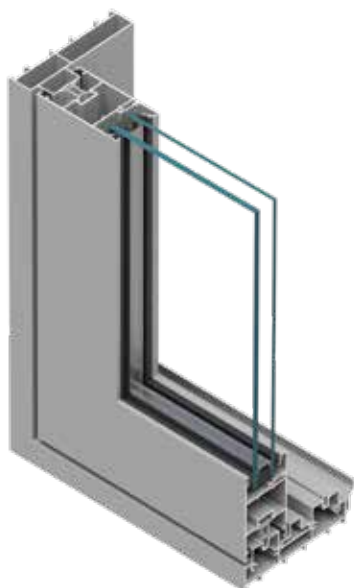

Przekój dolny drzwi

# SYSTEM DRZWI TARASOWYCH PRZESUWNYCH / MB-50V SLIDE

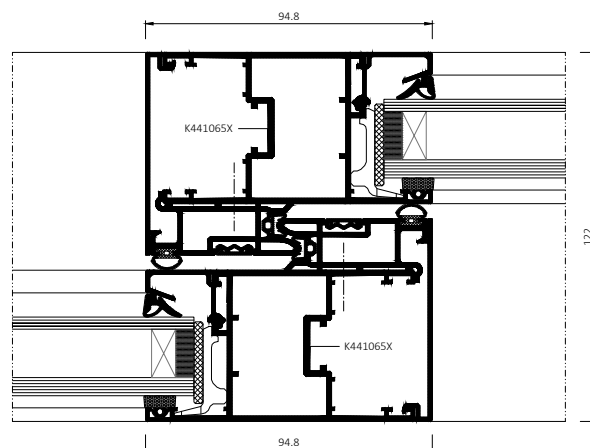
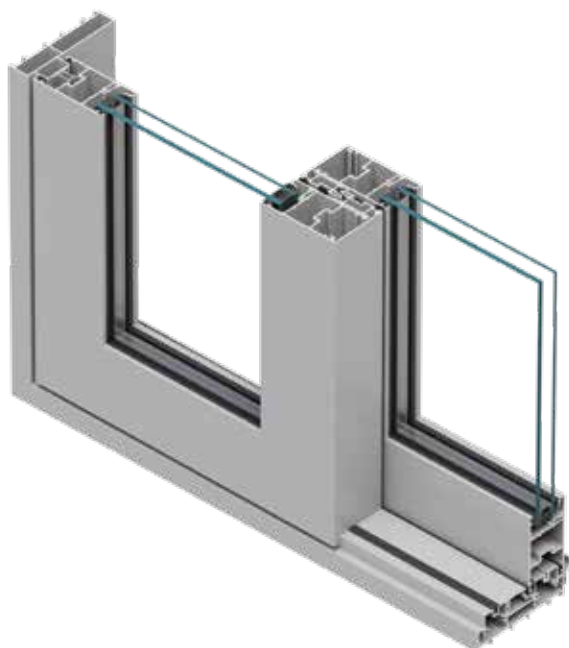

Przekrój przez połączenie skrzydeł drzwi

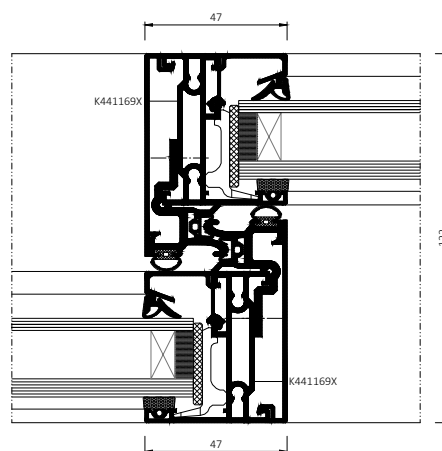
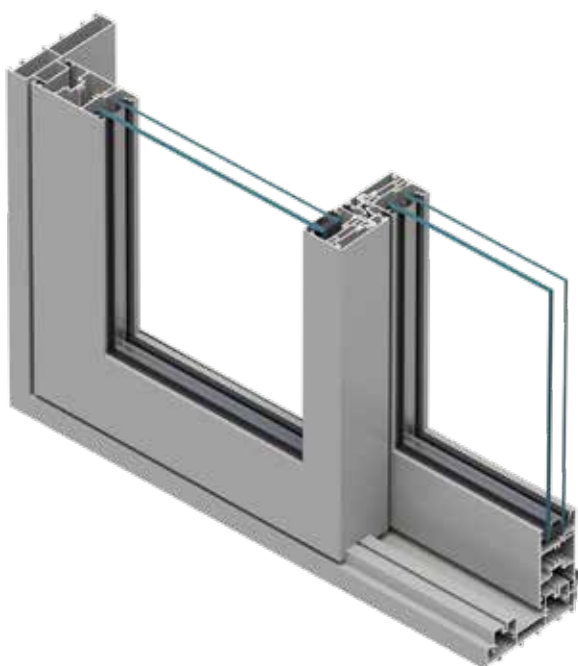

Przekrój przez wąski słupek



## CECHY I ZALETY SYSTEMU MB-50V SLIDE

- maksymalny wymiar skrzydła 3000 × 3000 mm (maksymalny stosunek H:L to 2,5:1, minimalna szerokość skrzydła 800mm),
- maksymalny ciężar skrzydła: 220 kg,
- dwa rodzaje słupka na styku skrzydeł drzwi: słupek standardowy o szerokości 95 mm oraz wąski słupek o szerokości 47 mm,
- wysoka estetyka, ościeżnice pionowe bez listew maskujących,
- możliwość wykonania konstrukcji 2-skrzydłowych, gdzie jedno skrzydło jest ruchome, a drugie skrzydło jest stałe lub oba skrzydła są ruchome,
- wózki jezdne z regulacją zapewniającą dokładne ustawienie skrzydła,
- konstrukcja zoptymalizowana pod kątem prefabrykacji:  
ościeżnice są cięte na prosto i skręcane, co umożliwia łatwy transport ramy w częściach na budowę

DANE TECHNICZNE	MB-50V SLIDE
Głębokość ramy	122 mm
Głębokość skrzydła	50 mm
Grubość szklenia	4 – 34 mm